



<b>N°Cuves</b>	007331	
<b>Model</b>	STOIP SER 5300	
<b>Fond</b>	Plan inclinée 4%	
<b>Toit</b>	Conique	
<b>Capacité</b>	5205	
<b>Diamètre</b>	1600	
<b>Particulier</b>	<b>Matériel</b>	<b>Épaisseur</b>
<b>Fond</b>	AISI 316L	2,0 mm
<b>Toit</b>	AISI 316L	1,5 mm
<b>Virole</b>	AISI 316L	1,5 mm
<b>Finition</b>		
<b>Extérieur</b>	Brossé	
<b>Intérieur</b>	Recuit Brillant	

**Accessories**

- 1 - Vidage partielle avec bride carre 100x100 et vanne à bouble en acier inox 40 MACON
  - 2 - Boitard 450x100x200
  - 3 - Vidage totale avec bride carre 100x100 et vanne à bouble en acier inox 40 MACON avec coude decanteur sur boitard
  - 4 - Raccord 50 MACON et bouchon sue boitard
  - 5 - N° 3 pieds inox h 500 mm réglables
  - 6 - Trappe diam 220 mm décentree avec cadre h 300 mm avec RACCORD 40 MACON et bouchon à 200 mm
  - 7 - Robinet degustateur DIN 15
  - 8 - Plaque
  - 9 - Thermometre à horloge
  - 10 - Porte rectangulaire 420x530, positionne à 300 mm du fond virole
  - 11 - Serpentine de refroidissement h 410 mm
  - 12 - Appui d'échelle inox
  - 13 - Robinet de niveaux avec protection inox
  - 14 - Anneaux de levage a vide
  - 15 - Serpentine de refroidissement h 300 mm
  - 16 - Serpentine de refroidissement h 260 mm
- Prise pour sonde

<b>Date</b>	19-03-2024
<b>N° Dessin</b>	Dis_0315_24_ARSILAC
<b>Tecnuque</b>	Licalsi Massimiliano

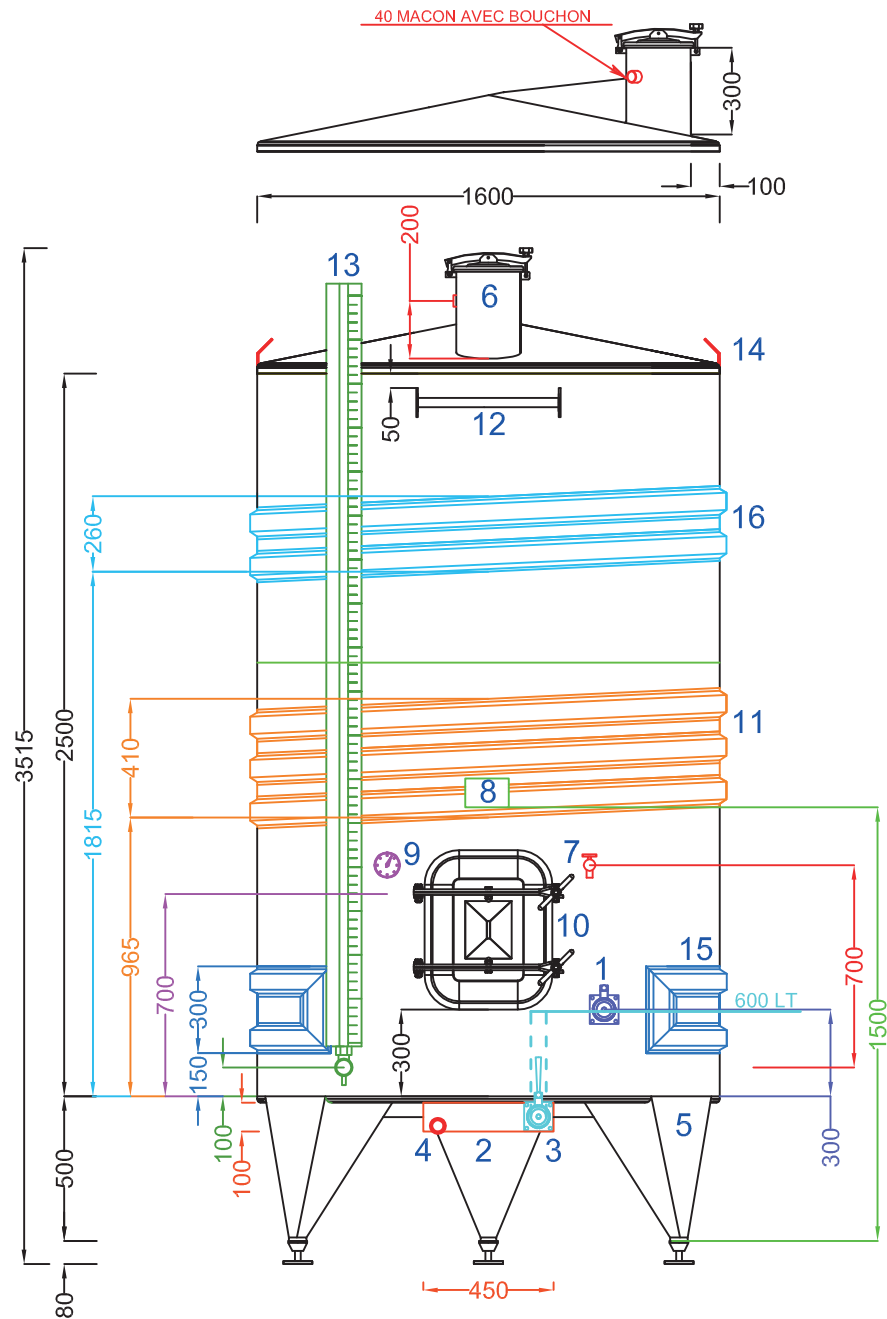

SURFACE D'ECHANGE TOT 3,58 MQ POIDS CUVE 400 KG

